

## WHV (JPN TAXI用LPGタンク) ガス抜き要領

### ■ガス抜き方法

- ・タンクの構成部品(セミコンケース等)を外します。
- ・メインバルブ、リターンバルブに接続している配管を外します。
- ・メインバルブに付いている遮断弁を外して、継手治具を取り付けます。
- ・継手治具の継手にガス抜き用ホースを繋ぎます。
- ・メインバルブを下にして、ガスを抜き取ります。
- ・メインバルブを下にしても、液ガスで抜き取れない量が数リッターあります。その際は、充てんバルブからベーパー抜きをして下さい。このときタンクはポンプ部を上にして下さい。ポンプが冷え、取り出したときに結露する恐れがあります。
- ・タンク内ガスを完全に抜き取ったのを確認後、各部品を取り外して下さい。なお、タンク内ガス置換で水を使用しないで下さい。窒素ガス等不活性ガスでのガス置換をお願い致します。部品取り外し方法は、トヨタ自動車発行の修理書(ディーラ所有)を参考に取り外して下さい。

タンク下面視

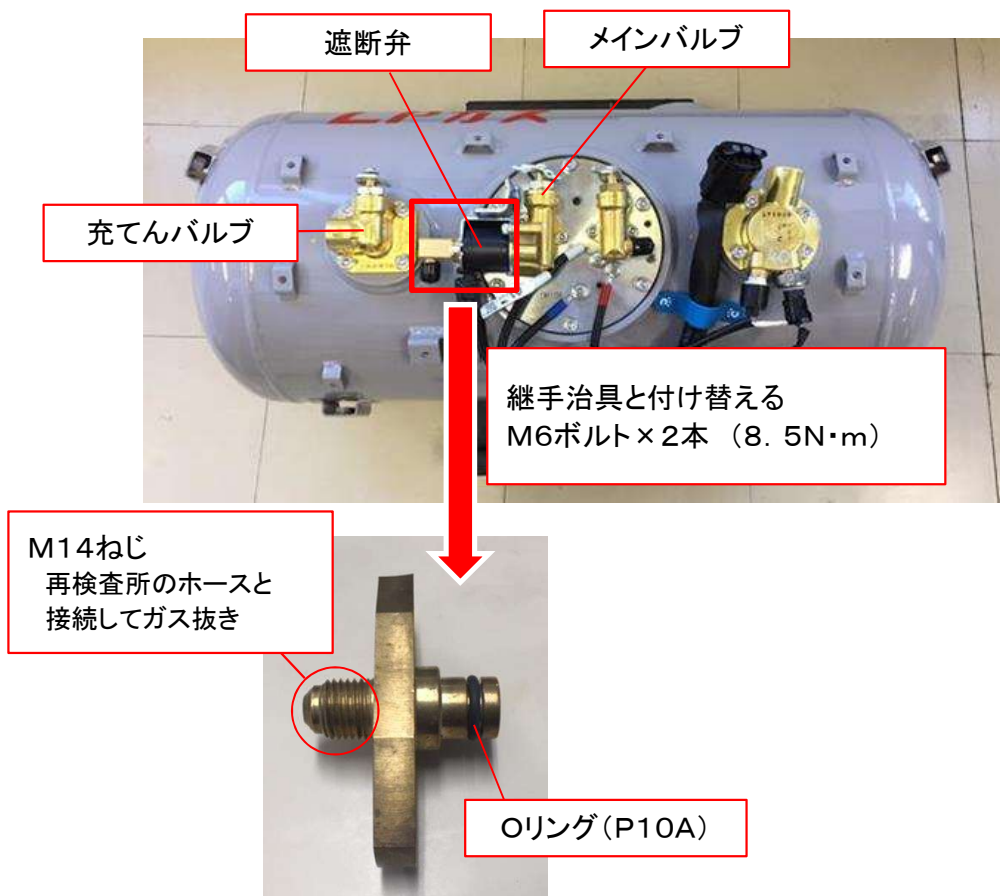

継手治具 (例)

継手部 (M14ねじ) は接続ホースの形状に合わせて製作下さい

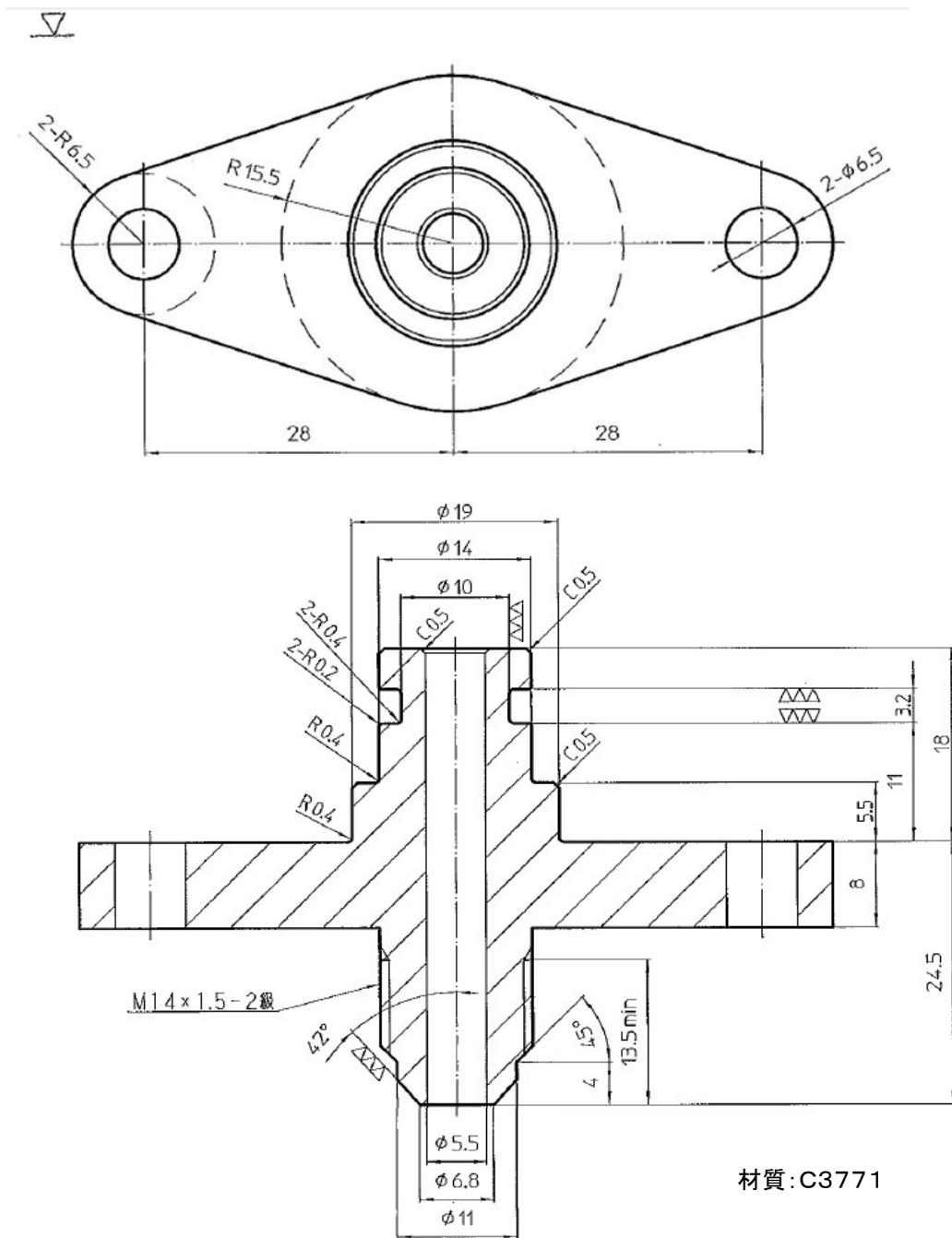

継手治具は、ハマイ殿でお買い求め頂けます。

品名: ガス抜き用ジョイント

品番: ACS-No.169